



SPA WEEKEND



Ouro Fino Relax

MANUAL DE INSTALAÇÃO, UTILIZAÇÃO E DADOS TÉCNICOS

www.ourofino.com.br



Sujeito a alterações sem prévio aviso

1 ÍNDICE

1 - Instruções Gerais	03
2 - Termo de Garantia	03
3 - Ao receber a SPA Weekend.....	08
4 - Conhecendo SPA Weekend.....	09
4.1 - Dimensões Físicas	09
4.2 - Capacidade Volumétrica	09
4.3 – Componentes Gerais.....	10
5 – Visão Geral SPA.....	11
6 – Conhecendo os componentes	11
7 – Pré-requisitos para Instalação	17
8 - Instalação Assentamento SPA com Alvenaria	17
9 – Instalação Hidráulica	18
10 – Instalação elétrica.....	20
11 - Aterramento.....	21
12 – Dados Técnicos SPA.....	21
13 – Instalação motobomba autodrenante	21
14 – Dados Técnicos motobomba	22
14.1– Esquema acionamento pneumático.....	24
15 – Instalação elétrica aquecedor de passagem 8	24
16 – Características elétricas aquecedor 8 funções	25
17 – Instalação elétrica 8 funções	26
18 – Instalação hidráulica	27
19 – Funcionamento do painel de controle 8.....	27
20 – Instrução de Filtro	29
21 – Instrução Iluminação	31
22 -Ozônio	32
23 – Itens opcionais.....	33
24 – Instruções de uso	36
25 – Possíveis risco a saúde	40
26 – Soluções de Problemas.....	42

1- INSTRUÇÕES GERAIS

Prezado Cliente:

Pedimos que leia atentamente as instruções contidas neste manual antes da instalação, utilização e manutenção e siga rigorosamente suas recomendações que o possibilitarão usufruir ao máximo dos benefícios da sua SPA Weekend.

Nossos Produtos são produzidos com materiais de alta qualidade e seguem rigorosos testes de qualidade na sua produção, que garantem durabilidade e alto desempenho.

As fotos e desenhos presentes neste manual são meramente ilustrativos para melhor entendimento do funcional da sua SPA.

O SPA Weekend foi pensado para ser utilizado reunindo a galera, família grande e amigos, e pode ser utilizado por até 11 pessoas. A linha SPA Weekend inclui três configurações: SPA Weekend Standard, SPA Weekend Premium e SPA Weekend Top line. Além de possuir opções que podem ser adquiridas separadamente que agregam tanto o visual e funcionalidade ao equipamento, sendo esses opcionais: Deck de madeira e o nosso Tampão térmico.

2 - TERMO DE GARANTIA

A Ouro Fino Indústria e Comércio Ltda garante a fabricação de seus produtos com matérias-primas de alta qualidade, bem como suas condições de funcionamento e segurança. Na sequência estão estabelecidas as condições gerais de garantia.

A Ouro Fino assegura garantia dos seus produtos contra defeitos de fabricação, em condições normais de uso e funcionamento, desde que obedecidos os critérios técnicos e recomendados para instalação e observadas as regras e princípios de hidráulica e elétrica.

Recomendamos, para sua maior segurança, que as instalações de seus equipamentos sejam realizadas por profissionais credenciados pela Ouro Fino.

PERÍODO DA GARANTIA

A garantia inicia-se a partir da data de emissão na Nota Fiscal de compra, como segue:

- **SPA WEEKEND:**

- Garantia de 2 (dois) anos para casco, dispositivos e tubulações contra defeitos de fabricação.

- **Motobomba e Aquecedor de Passagem:**

- Garantia de 1 (um) ano para motobomba e aquecedor de passagem contra defeitos de fabricação. **(Garantido pelo fabricante do equipamento).**

- **Itens Opcionais (Deck de Madeira e Tampão Térmico):**

- Garantia de 1 (um) ano para Deck de Madeira e Tampão Térmico contra defeitos de fabricação.

- **Travesseiro**

- Garantia de 6 (seis) meses, contra defeito de fabricação.

Nas garantias acima está incluso o prazo de 90 (noventa) dias, determinado pelo Código de Defesa do Consumidor.

A OURO FINO não se responsabilizará caso a instalação tanto da SPA como de seus acessórios não tenham sido efetuadas dentro dos padrões e normas técnicas ou em conflito com suas recomendações constantes neste manual de instalação e utilização.

IMPORTANTE: Esta garantia restringe-se ao produto Ouro Fino, estando isentos de cobertura outros equipamentos e estruturas de terceiros.

A garantia termina quando a instalação não for executada de acordo com os procedimentos técnicos deste manual ou as normas vigentes da Associação Brasileira de Normas Técnicas (ABNT).

A Garantia também expirará:

- Se o produto for instalado em rede hidráulica imprópria;
- Se o produto for instalado em rede elétrica imprópria;
- Sobrecargas elétrica ou mecânica;
- Por defeitos originados por uso indevido, acidentes, sinistros, vícios de instalação, falta de manutenção e a não observância do manual de instruções;

- No caso de o produto ter sido consertado por pessoas não autorizadas pela Ouro Fino;
- Em caso de objetos estranhos na rede hidráulica;
- Danos na estrutura da SPA por mau uso, exemplo: quedas, batidas;
- Acionamento da motobomba ou aquecedor pelo usuário com a SPA sem água, ocasionando a queima dos mesmos;
- Em caso da utilização para abastecimento da SPA de água não tratada, ou de composição química agressiva a metais, ou a utilização de produtos agressivos que provoquem o surgimento de corrosão nos itens metálicos ou cromados do produto;
- Pelo vencimento do prazo de validade da garantia.

A Garantia não cobre:

- Transporte e armazenamento do produto até o local definitivo de instalação;
- Despesas decorrentes da instalação do produto, da preparação e adaptação do local para ligação do produto (ex.: alvenaria, rede elétrica, água, etc.), sendo estas são de total responsabilidade do proprietário consumidor;
- Desgaste normal decorrente do uso;
- Problemas não caracterizados como defeitos de fabricação;

IMPORTANTE: Leia atentamente o manual do produto e verifique todas as causas prováveis de defeitos. Se ainda não solucionar o defeito, ligue para o SAC Ouro Fino e fale com a assistência técnica da fábrica (11 2179-6174). Se necessário, indicaremos a visita de um técnico qualificado.

Caso haja necessidade de substituição de peças ou produtos constantes desta garantia, serão realizadas mediante a laudos técnicos emitidos por profissionais autorizados pela Ouro Fino.

Se constatado defeito de fabricação, as despesas com frete e serviço do profissional (substituição do produto), serão por conta do fabricante.

ATENÇÃO: Sempre que for solicitada visita técnica e forem averiguados defeitos causados por má utilização dos produtos, cuja instalação não tenha sido feita corretamente ou que não

há constatação de defeito algum, será cobrado taxa de visita com base na tabela de preço do serviço autorizado OURO FINO.

A garantia de um produto trocado/reparado é de 90 dias

Todo produto reparado, recebe nova garantia de 90 dias ou o que restar do período de garantia original, se este for maior. Este período é válido para o mesmo defeito e serviço, ressalvados os casos de danos por transporte, violação do equipamento, queda, e mau uso.

IMPORTANTE:

A Ouro Fino Indústria e Comércio Ltda. Não se responsabiliza por falhas e danos provenientes da instalação, transporte, limpeza, manutenção e operação incorreta de seus produtos; os quais são previamente testados e verificados antes da entrega. Bem como não implica em nossa responsabilidade a eventual instalação e utilização de acessórios não inclusos no produto. Faça a conferência no ato do recebimento, tanto por parte de seus revendedores quanto por parte do consumidor e verifique o produto antes da instalação, pois quaisquer problemas que eventualmente possam ocorrer com os produtos Ouro Fino que não se caracterizam como defeitos ou vícios de fabricação (material faltante), estarão fora de garantia, principalmente quando a reclamação ocorrer meses após o recebimento do produto. Caso algum defeito de fabricação seja constatado, comunique ao serviço de atendimento ao cliente.

Central de Atendimento ao Cliente Ouro Fino: Segunda a Sexta-Feira, das 07:00 às 16:30 horas.

Tel.: (11) 2179-6161

E-mail: sac@ourofino.com.br

E-mail: assistencia@ourofino.com.br

GUARDE SUA NOTA FISCAL COMO DOCUMENTO

ADVERTÊNCIAS!

- A OURO FINO INDÚSTRIA E COMÉRCIO LTDA INFORMA:
 - ESTE APARELHO NÃO SE DESTINA A UTILIZAÇÃO POR PESSOAS (INCLUSIVE CRIANÇAS) COM CAPACIDADE FÍSICAS, SENSORIAIS OU MENTAIS REDUZIDAS, OU POR PESSOAS COM FALTA DE EXPERIÊNCIA E CONHECIMENTO, A MENOS QUE TENHAM RECEBIDO INSTRUÇÕES REFERENTES À UTILIZAÇÃO DO APARELHO OU ESTEJAM SOB A SUPERVISÃO DE UMA RESPONSÁVEL PELA SUA SEGURANÇA.
 - RECOMENDA-SE QUE AS CRIANÇAS SEJAM VIGIADAS PARA ASSEGURAR QUE ELAS NÃO ESTEJAM BRINCANDO COM O APARELHO.
- EM CASO DE INSTALAÇÃO SOBRE LAJE ELEVADA, COBERTURAS OU QUALQUER NÍVEL QUE ESTEJA ACIMA DO SOLO, DEVERÁ SER CONSULTADO UM ENGENHEIRO CIVIL OU TÉCNICO CAPACITADO PARA VERIFICAR SE O PISO ESTÁ APTO A RECEBER O EQUIPAMENTO.

AVISOS IMPORTANTES!

- ✓ A PERFEITA INSTALAÇÃO E NIVELAMENTO DE SUA SPA NÃO PERMITIRA QUE A MESMA ACUMULE ÁGUA GERANDO ASSIM MAU CHEIRO E BACTÉRIAS.
- ✓ A PORTA DE INSPEÇÃO SERVE DE ACESSO AS PARTES INTERNAS, FACILITANDO A MANUTENÇÃO DESTES EQUIPAMENTOS (MOTOBOMBA), E A MESMA DEVE POSSUIR FRESTAS PARA A VENTILAÇÃO INTERNA.
- ✓ PEÇAS CONTENDO PARTES VIVAS, EXCETO AQUELAS ALIMENTADAS EM EXTRA-BAIXA TENSÃO DE SEGURANÇA NÃO MAIOR QUE 12 VOLTS, DEVEM SER INACESSÍVEIS À UMA PESSOA NA BANHEIRA.
- ✓ APARELHOS ATERRADOS DEVEM ESTAR PERMANENTEMENTE CONECTADOS A FIAÇÃO FIXA.
- ✓ PEÇAS INCORPORANDO COMPONENTES ELÉTRICOS, EXCETO DISPOSITIVOS DE CONTROLE REMOTO, DEVEM SER LOCALIZADOS OU FIXADOS DE FORMA QUE OS MESMOS NÃO POSSAM CAIR DENTRO DA BANHEIRA.
- ✓ O APARELHO DEVE SER ALIMENTADO ATRAVÉS DE UM DISJUNTOR DIFERENCIAL (DR), QUE TENHA UMA FAIXA DE OPERAÇÃO DE CORRENTE RESIDUAL QUE SEJA, NO MÁXIMO, 30 mA.
- ✓ SE O CORDÃO DE ALIMENTAÇÃO ESTIVER DANIFICADO, ELE DEVE SER SUBSTITUÍDO PELO FABRICANTE OU AGENTE AUTORIZADO OU PESSOA QUALIFICADA, A FIM DE EVITAR RISCOS.

3 - AO RECEBER A SPA WEEKEND VERIFIQUE:

- 1 - Se embalagem está danificada ou foi violada.
- 2 - Se a entrega está de acordo com solicitado, modelo, tamanho, acessórios e opcionais ou se há falta de algum item.
- 3 – Se há alguma avaria durante transporte como: riscos, quebras, trincas, peças soltas e qualquer dano geral.

CUIDADOS IMPORTANTES

- ✓ Procure não desembalar o produto antes de chegar ao seu local de instalação.
- ✓ Conservar a SPA em sua embalagem original em local seco, protegida de poeira e resíduos da obra.
- ✓ Nunca colocar peso ou qualquer outro material sobre SPA ou embalagem.
- ✓ Transporte ou armazene a SPA em sua embalagem original.
- ✓ Atenção ao desembalar, tome cuidado com os grampos e pregos da embalagem para não danificar a SPA.
- ✓ Nunca levante a SPA pela tubulação.
- ✓ Não entre na SPA antes da instalação.
- ✓ Evite que ferramentas ou qualquer outro objeto caiam dentro da SPA.
- ✓ Ao realizar pintura ou colocação de forro ou qualquer outro serviço de alvenaria, cubra a SPA com plástico para evitar respingos de tinta ou queda de resíduos (Cal, Cimento, Gesso, Pedras, etc.) evitando assim quaisquer danos ao produto.
- ✓ Não modifique as instalações hidráulicas ou elétricas da SPA.
- ✓ Não limpe a SPA com produtos ácidos, nem use palha de aço, ou pós de limpeza. UTILIZE PRODUTOS DE LIMPEZA NEUTROS.
- ✓ Nunca entre na SPA usando calçados.

ATENÇÃO:

Antes de iniciar a instalação de sua SPA procure um profissional habilitado. Informe-se se o mesmo já realizou instalações anteriores.

Faça uma avaliação prévia do trajeto, medindo os lugares por onde a SPA terá que passar e verificando se há obstáculos que impeçam a movimentação do produto até chegar no local de instalação.

4 - CONHECENDO A SPA WEEKEND

O SPA Weekend foi desenvolvido para banho coletivo, desenvolvido com um design moderno, é muito confortável e espaçoso, possui 11 lugares, sendo sete lugares sentados todos com hidromassagem, duas poltronas de massagem com almofadas, e duas poltronas reclináveis, seu modelo contempla 3 configurações: SPA Weekend Standard, SPA Weekend Premium, e SPA Weekend Top line. Fabricado em fibra de vidro e revestida com gel coat.

4.1 - DIMENSÕES

- Dimensões externas: 2600 mm x 2790 mm e altura 960 mm
- Peso máximo vazia com acessórios:

SPA Weekend Standard 229 Kg - SPA Weekend Premium 241 Kg - SPA Weekend Top line 262 Kg

4.2 - CAPACIDADE VOLUMÉTRICA

- Volume de água: 3000 Litros; Volume adequado para uso, cobrindo os jatos de água.

DESENHO TÉCNICO

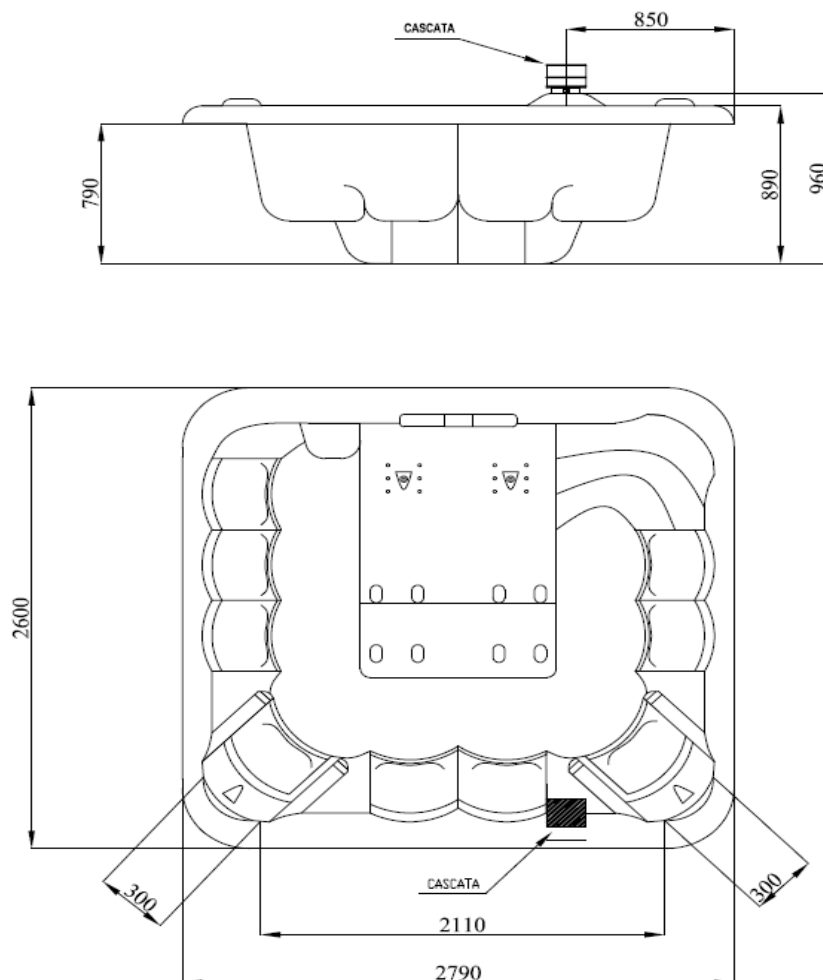

4.3 - COMPONENTES GERAIS

DADOS TÉCNICOS - WEEKEND			
COMPONENTES	CONFIGURAÇÕES		
	STANDARD	PREMIUM	TOPLINE
	QTDE	QTDE	QTDE
JATO HIDROMASSAGEM	15	15	15
JATO MINI HIDROS	44	44	44
DISPOSITIVO DE SUÇÃO	6	7	7
RALO DE FUNDO	1	1	1
LADRÃO ABASTECEDOR	1	1	1
VÁLVULA CONTROLE AR	6	6	6
TRAVESSEIRO	4	4	4
BOTÃO PNEUMÁTICO	4		
MOTOBOMBA SILENT PLUS 1/3 CV		1	1
MOTOBOMBA SILENT PLUS 2 CV	4	4	4
AQUECEDOR SANSPRAY 8000 WATTS		1	1
PAINEL DE CONTROLE 8 FUNÇÕES		1	1
SISTEMA DE CROMOTERAPIA		1	1
BLOWER			1
BORBULHADOR			18
FILTRO CARTUCHO		1	1
OZONIZADOR			1
CASCATA			1
SKIMMER			1



5 - VISÃO GERAL DA SPA WEEKEND

SPA WEEKEND



6 - CONHECENDO OS COMPONENTE



DISPOSITIVO DE HIDROMASSAGEM: A hidromassagem são os jatos de água e das microbolhas de ar em contato com o corpo, proporcionando uma agradável massagem. É recomendável nunca ligar uma hidromassagem sem que todos os dispositivos de hidromassagem estejam cobertos pela água e posicionados. Os posicionamentos ideais das esferas ao encher a hidromassagem são voltados para baixo, que evitará ao ligar a SPA a água seja direcionada para fora da banheira. As esferas direcionais devem ser manuseadas com a mão para evitar danos no produto.



DISPOSITIVO MINI-HIDRO: O mini-hidro são jatos de orifícios menores da saída de água e ar da banheira, que proporciona uma massagem mais completa no corpo. (modelo SPA Weekend Premium e SPA Weekend Top Line)



DISPOSITIVOS DE SUCÇÃO: Com função básica de efetuar a sucção da água da hidromassagem para retorná-la através dos jatos, com tampa removível que possibilita a limpeza e garante um bom desempenho da hidromassagem. É fundamental a limpeza da grade de proteção, pois sua obstrução acarretará em uma redução de pressão na hidromassagem. Caso haja uma obstrução total não circulará a água na motobomba, ocasionando a queima da mesma. O dispositivo de sucção sempre fica abaixo do nível dos hidros jatos. A instalação da motobomba deverá ser feita no nível do dispositivo de sucção para não acumular água, e funcionar perfeitamente a auto – drenagem.



RALO FUNDO: O Ralo de fundo / Válvula de escoamento, fica no fundo da SPA, deve ser girado no sentido de fechamento, antes de começar encher a SPA, mantendo assim a água reservada para o banho. Girando no sentido de abertura a água começa a escoar esvaziando a SPA, direcionando a água para o esgoto.



LADRÃO ABASTECEDOR: Sua função é proporcionar a entrada de água, e fazer o escoamento do excesso de água, ou seja, caso a água venha ultrapassar o seu nível, a mesma é conduzida diretamente para o esgoto de acordo com a ligação efetuada.



VÁLVULA DE CONTROLE DE AR: Controla a quantidade de ar na mistura ar mais água nos jatos de hidromassagem. Girando no sentido horário reduz-se quantidade de ar misturada na água, diminuindo a quantidade de bolhas. Girando no sentido anti-horário aumenta a quantidade de ar misturada na água, aumentando a quantidade de bolhas.

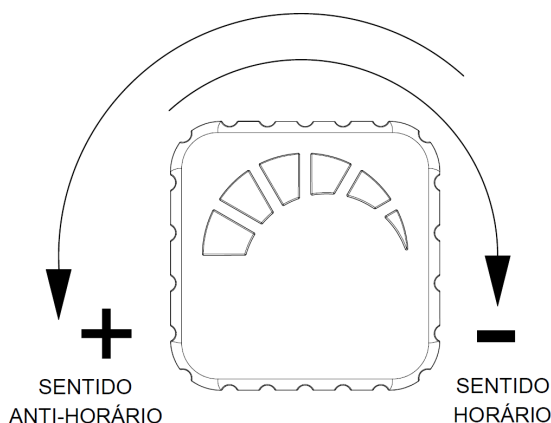

- Girando no sentido horário (-) reduz-se quantidade de ar misturada na água, diminuindo a quantidade de bolhas.
- Girando no sentido anti-horário (+) aumenta a quantidade de ar misturada na água, aumentando a quantidade de bolhas.

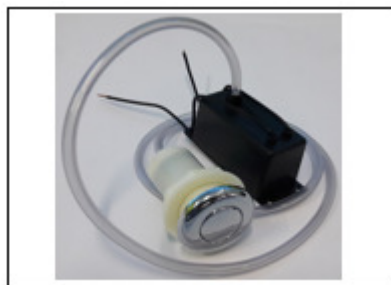

BOTÃO DE ACIONAMENTO PNEUMÁTICO: Este acionador liga e desliga a motobomba de hidromassagem. Este item é um componente padrão apenas no modelo SPA Weekend Standard.



MOTOBOMBA: Item responsável para circulação da água na SPA. Seu design autodrenante permite o escoamento da água das tubulações e do corpo da própria bomba, evitando a ocorrência de aromas desagradáveis e desperdício de água com limpezas de tubulações, sendo também totalmente antichoque, pois é fabricada com material plástico de engenharia de forma a não permitir o contato da água com as partes metálicas do motor elétrico.



TRAVESSEIRO MOD 2: Fabricado em poliuretano, travesseiros com material de alto conforto e durabilidade, não infiltra água, fixação por ventosas.



TRAVESSEIRO KANTOCRIL: Fabricado em poliuretano, travesseiros com material de alto conforto e durabilidade, não infiltra água, fixação por ventosas.



AQUECEDOR DE PASSAGEM: Item responsável para elevar a temperatura da água da SPA até a temperatura programada, mantendo-a quente para seu máximo conforto. Este item é um componente padrão apenas nos modelos SPA Weekend Premium e SPA Weekend Top Line.



PAINEL DE CONTROLE : Liga e desliga a motobomba e a resistência do aquecedor, aumenta e diminui a temperatura da água, até temperatura programada pelo usuário. Este item é um componente padrão apenas nos modelos SPA Weekend Premium e Top Line.



LUMINÁRIA LED (CROMOTERAPIA): Item responsável pela iluminação subaquática que possibilita o tratamento terapêutico através das cores (cromoterapia). Este item é um componente padrão apenas nos modelos SPA Weekend Premium e Topline.



OZONIZADOR: Tem função no tratamento da água da SPA. O ozônio é um oxidante extremamente poderoso, sendo até 3.000 vezes mais rápido e 20 vezes mais eficiente que o cloro para eliminar microrganismo e bactérias da água. Este item é componente apenas no padrão SPA Weekend Top line.



CASCATA: Desenvolvida em metal, proporciona uma queda de água perfeita para sua SPA, deixando seu banho ainda mais relaxante. Este item é componente apenas no padrão SPA Weekend Top line.



BLOWER BORBULHADOR: Sistema borbulhador, que proporciona uma hidroterapia completa para o corpo. Altamente eficiente, os jatos de ar permitem um fluxo debaixo do corpo, pois os borbulhadores não são obstruídos quando em contato com o corpo. O sistema é independente do sistema de hidromassagem. Este item é componente apenas no padrão SPA Weekend Top line.



FILTRO CARTUCHO: A filtração é realizada por um filtro cartucho, que atua em conjunto com a motobomba, responsável pela circulação da água. A filtração tornará a água mais limpa, além de proporcionar um menor consumo de água por evitar sua troca a cada banho. Efetuar limpeza do refil pelo menos 1 vez por mês. Deve ser realizada a limpeza do refil em

água limpa e corrente. Para remover o filtro cartucho, desrosquei o corpo do filtro e retire o refil para limpeza. O tempo de vida útil do refil é de aproximadamente 1 ano. Este item é um componente padrão apenas nos modelo SPA Weekend Premium e SPA Weekend Top Line.



SKIMMER: Sua função é aspirar pequenas partículas em suspensão na superfície da água. Em conjunto com filtro e a motobomba faz a sucção da água realizando a filtragem mais eficaz. Este item é apenas para configuração SPA Weekend Top line.

IMPORTANTE – Caso ocorra a redução parcial ou total da vazão da água em algum dos dispositivos de hidromassagem, verifique a existência de possíveis corpos estranhos na grade de proteção da sucção ou internamente nos dispositivos da hidromassagem. Neste caso, recomendamos a remoção dos acabamentos cromados e que seja realizada a limpeza e a retirada do corpo estranho. Caso ocorra a redução parcial ou total **em todos** os pontos simultâneos dos dispositivos de hidromassagem, verifique a possível obstrução por excesso de sujeira ou algum corpo estranho no refil (cartucho) do filtro da SPA, realizando a limpeza e a retirada do corpo estranho.

7 - PRÉ-REQUISITOS PARA INSTALAÇÃO

Para iniciar a instalação de sua SPA é necessário que o local onde ela será instalada possua:

1. Ponto para alimentação de água;
2. Saída para escoamento da água em direção a uma caixa sifonada;
3. Quadro de energia para ligações elétricas.

IMPORTANTE: Conexões hidráulicas, válvulas, registros, cabos elétricos, disjuntores e demais itens necessários para instalação da SPA no local não acompanham o produto.

8 - INSTALAÇÃO - ASSENTAMENTO DA SPA COM ALVENARIA

- Faça o assentamento da SPA sobre um piso nivelado e dimensionado adequadamente para suportar a carga do produto cheio de água em pleno funcionamento;
- Faça um “colchão” com argamassa e logo a seguir, apoie o fundo da SPA nivelando-a. Tome cuidado para que todos os pontos de contato com o piso sejam preenchidos;
- Faça as paredes de apoio com tijolinho comum e argamassa **sob todos os assentos e sob toda a borda** da SPA na largura desejada;
- Deixe livre um espaço para acesso à motobomba através de uma janela com abertura mínima de 60 cm comprimento e 45 cm de altura;
- Verifique se todos os assentos estão muito bem preenchidos junto ao piso e tijolinhos, eles devem estar totalmente preenchidos, apoiados sempre na sua própria base, evitando quebra e rachaduras na SPA;
- Efetuar alvenaria / acabamento final somente quando a tubulação e parte elétrica estiverem instaladas e testadas;
- Faça a vedação das bordas a base de silicone.
- Ao realizar acabamento final garanta que a região onde se localiza a motobomba / aquecedor deva permanecer ventilada, como sugestão utilizar uma das tampas de inspeção ventiladas Ouro Fino.

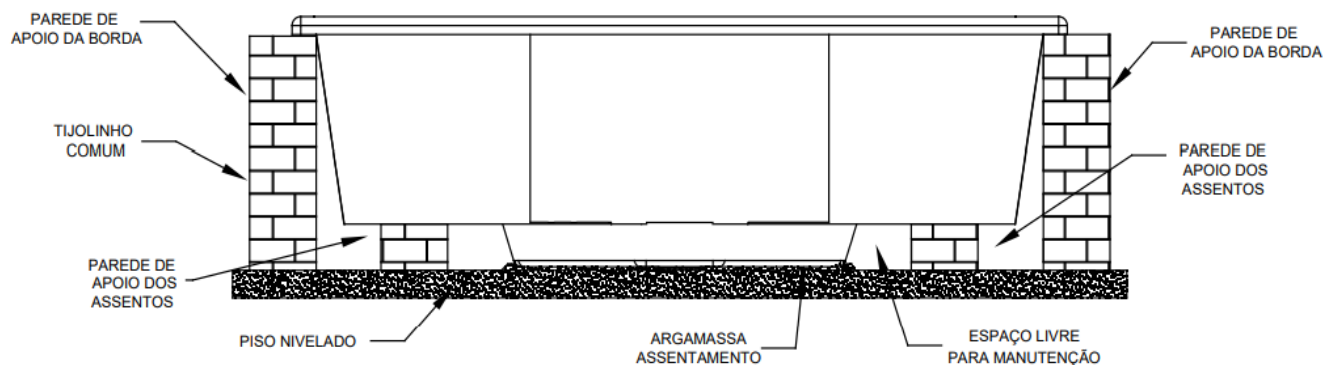

IMPORTANTE

- Não utilize cal na argamassa;
- Nunca preencha as laterais do casco da SPA com argamassa, tampando as tubulações e instalações hidráulicas, prejudicando uma eventual manutenção.
- Caso houver espaços ociosos e falhas no assentamento, retirar a SPA e corrigir as falhas e instalar novamente.

ATENÇÃO: O Preenchimento total entre as paredes de apoio dos assentos e o casco da SPA é fundamental. É necessário que toda a base e assentos da SPA estejam totalmente apoiados. Garanta que não haja espaços vazios, ociosos ou buracos entre a alvenaria e os pontos de apoio da SPA, evitando assim o aparecimento de trincas e rachaduras no casco da SPA.

9 - INSTALAÇÃO HIDRÁULICA

LIGAÇÃO DA VÁLVULA ABASTECEDORA / LADRÃO E VÁLVULA DE ESCOAMENTO / RALO DE FUNDO

- **Válvula Abastecedora (Ladrão Abastecedor):** Sua função é proporcionar a entrada de água, e fazer o escoamento do excesso de água, ou seja, caso a água venha ultrapassar o seu nível, a mesma é conduzida diretamente para o esgoto de acordo com a ligação efetuada.
- **Válvula de Escoamento (Ralo de Fundo):** Sua função é o escoar (drenar) toda água usada no banho, conduzindo-a para o esgoto de acordo com a ligação efetuada. É indispensável ter um sifão instalado juntamente com ela, pois a instalação sem o mesmo ocasionará mau cheiro por parte da tubulação.

- 1 - Montar a válvula abastecedora / Ladrão e a Válvula de Escoamento / Ralo de Fundo na SPA;
- 2 - Fazer a vedação das válvulas à base de silicone na parte externa da SPA;
- 3 – Realizar ligações hidráulicas conectando a alimentação de água da rede à válvula abastecedora;
- 4 – Realizar ligações hidráulicas conectando a saída do ladrão com tubulação de esgoto do ralo de fundo;
- 5 – Realizar ligações hidráulicas conectando a saída do ralo de fundo a tubulação de esgoto da caixa sifonada.

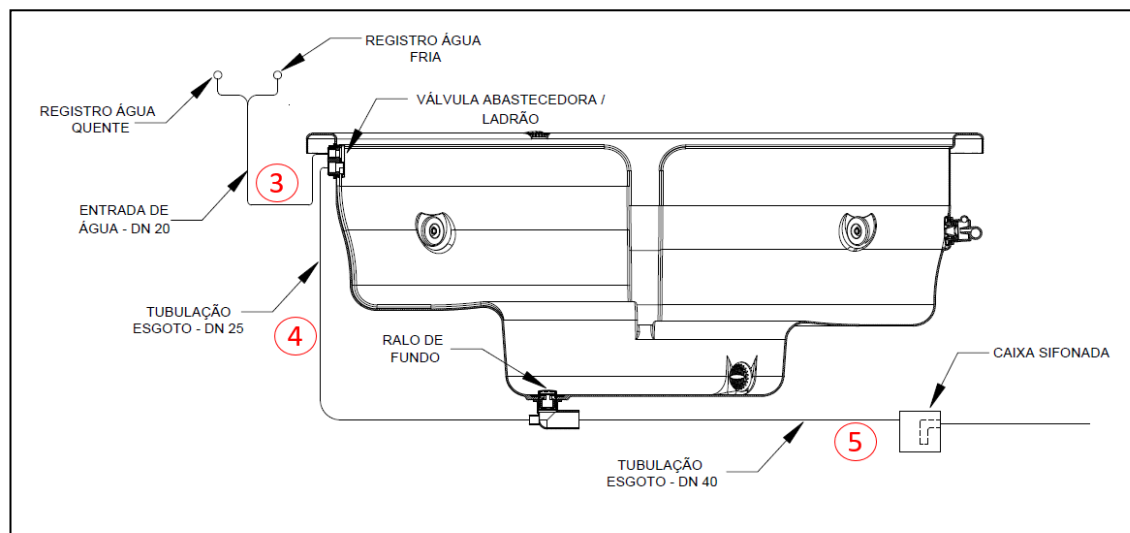

Recomendações:

- ✓ A área de instalação hidráulica seja planejada e preparada antes de instalação;
- ✓ A caixa sifonada não fique embaixo da SPA;
- ✓ Na entrada de água e saída para esgoto pode-se além de tubos de PVC, optar por utilizar tubos flexíveis.
- ✓ É possível utilizar água quente proveniente de um boiler, aquecedor a gás, caldeira ou aquecedor elétrico de passagem para alimentação da SPA, neste caso recomendamos a utilização de tubulação própria para água quente na linha de alimentação da SPA.
- ✓ O controle de vazão e temperatura deverá ser efetuado por dois registros ou um registro monocomando.

10 - INSTALAÇÃO ELÉTRICA

A instalação elétrica do produto deverá ser feita por um profissional qualificado e deve seguir às normas da **ABNT-NBR 5410** (Instalações Elétricas de Baixa Tensão), e respeitando as observações abaixo:

- Observar os dados na etiqueta de identificação do produto e confirmar a voltagem da rede local;
- A alimentação elétrica deve ser independente da rede, saindo diretamente do quadro de distribuição;
- Deve-se prever disjuntor exclusivo para a SPA;
- É obrigatória a instalação de um fio terra para ligação do aterramento da motobomba e do aquecedor (não use o neutro como terra);
- Conforme norma **NBR 5410** é obrigatório o uso do dispositivo DR;
- O dispositivo DR deve ser exclusivo para o circuito da SPA;
- Ligar a motobomba e aquecedor apenas com a SPA abastecida com água;
- Em caso de manutenção sempre desligar o disjuntor.

ATENÇÃO: Se o cordão de alimentação for danificado, o mesmo deve ser substituído somente pelo fabricante afim de evitar riscos. O quadro de alimentação de energia, a motobomba, o aquecedor de passagem e demais dispositivo eletrônicos e suas ligações não devem ter contato com a água da chuva ou de qualquer outra fonte.

ATENÇÃO

Este equipamento **NÃO É BIVOLT**, verifique se a voltagem da rede elétrica é compatível com o equipamento.

Como em qualquer equipamento elétrico, na sua ausência prolongada (férias), ou em caso de temporais, desligar a chave geral (disjuntor).

IMPORTANTE PARA SUA SEGURANÇA:

Nunca instale equipamentos elétricos em sua SPA sem ligar o fio Terra.

Para evitar riscos de choques elétricos, o Fio Terra deste produto deve ser conectado a um sistema de aterramento conforme NBR 5410. A instalação elétrica e o sistema de aterramento para este produto deve ser executado por pessoa qualificada.

11 – ATERRAMENTO

- Se sua instalação não dispõe de fio terra, providencie;
- O neutro da rede elétrica não pode ser utilizado diretamente como terra. Para utilizá-lo como tal, deve ser aterrado e construído conforme normas da companhia distribuidora de energia e NBR 5410, para instalações elétricas de baixa tensão;
- Se houver emendas, devem ser eletricamente bem-feitas;
- Em caso de dúvidas, entre em contato com a companhia distribuidora de energia de sua região.

12 - DADOS TÉCNICOS SPA WEEKEND

Especificações elétricas SPA WEEKEND													
Configuração	Frequência	Tensão		Motobomba		Aquecedor	Blower	Potência Total consumida	Corrente Nominal		Bitola Fios	Disjuntor DR	Grau de proteção
	HZ	V		CV	HP	KW	KW	KW	A		MM ²	A	IP
STANDARD	60	127	220	2	1,5	-----	-----	5,5	127 V 27	220 V 13	6	40	X5
PREMIUM	60	220		2 1/3	1,5 0,25	8	-----	14,3	67,8		16	80	X5
TOP LINE	60	220		2 1/3	1,5 0,25	8	0,75	15	68,5		16	80	X5

13 - INSTALAÇÃO MOTOBOMBA AUTODRENANTE

A SPA Weekend é equipada com uma moderna motobomba. Seu design autodrenante permite o escoamento da água das tubulações e do corpo da própria bomba, evitando a ocorrência de aromas desagradáveis e desperdício de água com limpezas de tubulações, sendo também, totalmente antichoque, pois é fabricada com material plástico de engenharia de forma a não permitir o contato da água com as partes metálicas do motor elétrico. A fixação da motobomba à tubulação da banheira é realizada através de uniões roscadas, que depois de coladas, permitem a remoção da motobomba, para manutenção e

limpeza. A SPA Weekend Standard acompanha 4 motobombas de 2CV, a SPA Weekend Premium e Top line acompanham 4 motobombas de 2CV e 1 motobomba de 1/3 CV.

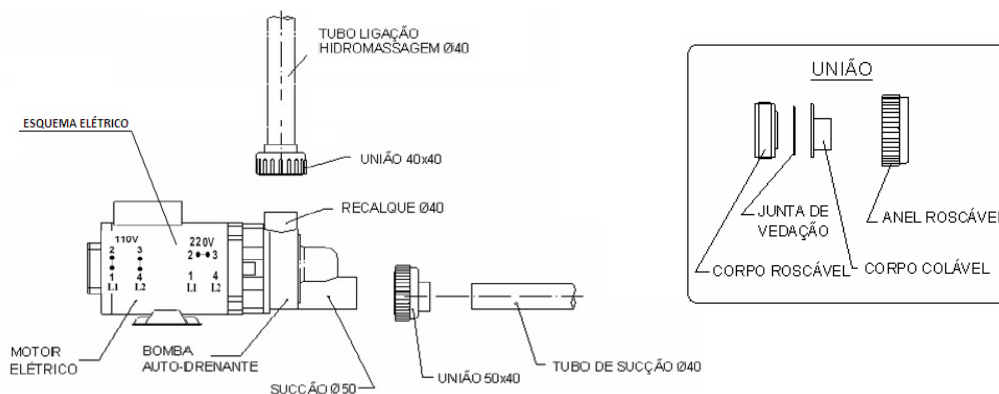

14 - DADOS TÉCNICOS MOTOBOMBAS

Especificações elétricas motobomba					
Configuração	Potência		Pressão Max. (MCA)	Corrente Nominal (A)	
	CV	KW		127 V	220 V
STANDARD	2	1,5	16,5	13,5	6,5
PREMIUM	2	1,5	16,5	13,5	6,5
	1/3	0,25		4,8	2,4
TOP LINE	2	1,5	16,5	13,5	6,5
	1/3	0,25		4,8	2,4

*Dados por motobomba

IMPORTANTE:

- Mantenha disjuntor desligado quando estiver manipulando a motobomba ou fazendo as instalações.
- Não retire a tampa traseira do motor.
- Não retire a tampa dianteira da bomba.
- Siga atentamente as recomendações acima, em casos de dificuldades contate nosso Atendimento ao Cliente.
- Esta motobomba é para uso apenas em banheiras e SPAS com Hidromassagem.
- Falhas causadas pela inobservância das recomendações acarretam em perda da garantia.

A motobomba pode ser removida de sua posição normal para uma posição mais conveniente à instalação desde que sejam satisfeitas as seguintes condições:

1. Fique no mesmo nível da sucção da SPA.

2. Seja instalada a uma distância não superior a 3 metros da SPA.
3. Seja montada em base que não provoque barulho e/ou vibração.
4. A tubulação não dê vazamento.

POSICIONAMENTO DAS MOTOBOMBAS

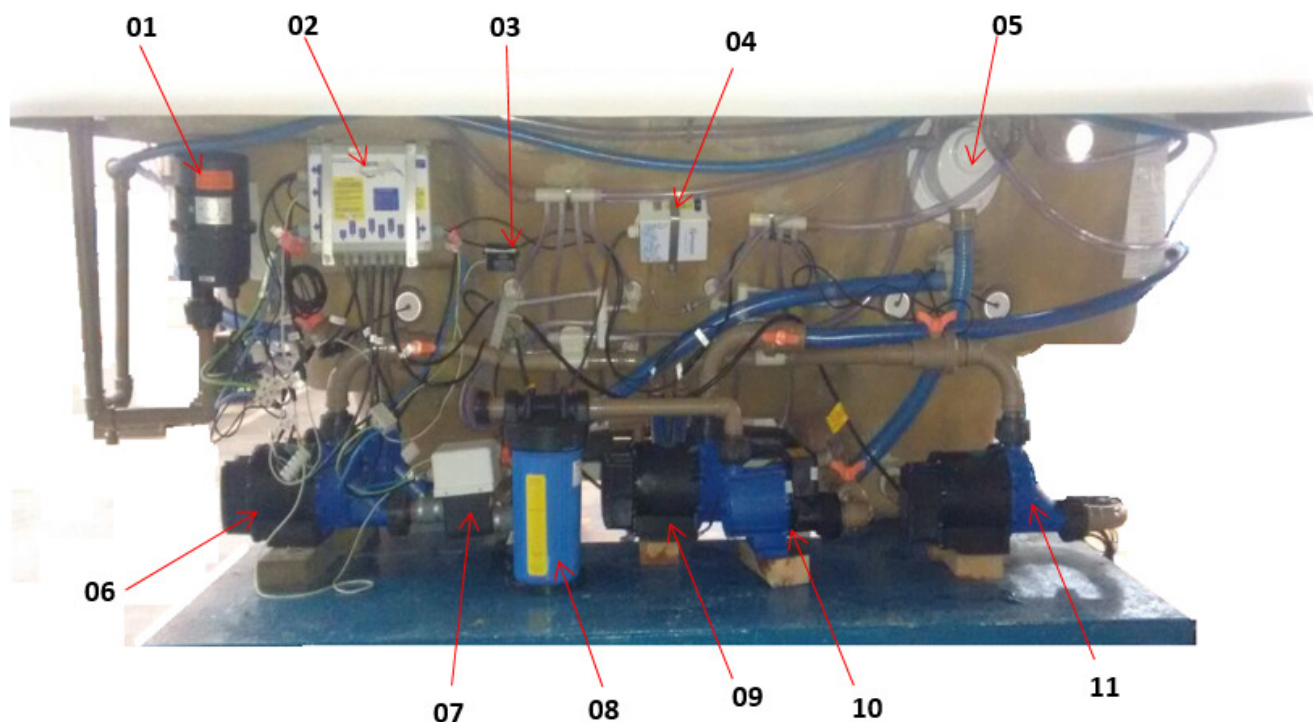

- | | |
|----------------------------|------------------------|
| 01 - BORBULHADOR | 02 - CAIXA DE POTÊNCIA |
| 03 - SENSOR DE NÍVEL | 04 - OZONIZADOR |
| 05 - SKIMER | 06 - MOTOBOMBA |
| 07 - AQUECEDOR DE PASSAGEM | 08 - FILTRO CARTUCHO |
| 09 - MOTOBOMBA | 10 - MOTOBOMBA |
| 11 - MOTOBOMBA | |

- Na sucção e a saída da motobomba, utilizar tubulação com diâmetro mínimo de 40mm.
- A tubulação de saída da motobomba nunca deve ser posicionada acima do nível dos jatos, caso contrário a formação do sifão pode prejudicar o fluxo da água.
- Devem ser tomados cuidados necessários para não danificar a tubulação hidráulica, caso seja necessário a instalação de algum acessório.

- Verificar se há vazamentos de água encima do aquecedor ou outro dispositivo elétrico. A humidade excessiva pode ocasionar danos ao equipamento.
- Não instalar registros ou acessórios na saída do aquecedor se não for indicado pelo fabricante.

14.1 - ESQUEMA ACIONAMENTO PNEUMÁTICO

(item padrão do modelo SPA Weekend Standard)

- Para SPA configuração Standard, o acionamento das motobombas é feito pelo sistema utilizando o botão pneumático. O Botão Acionador Pneumático tem a função de ligar a hidromassagem, dispensando a utilização de interruptor na parede. Ele é acionado por pressão a ar (pneumático), sendo totalmente seguro contra choque.

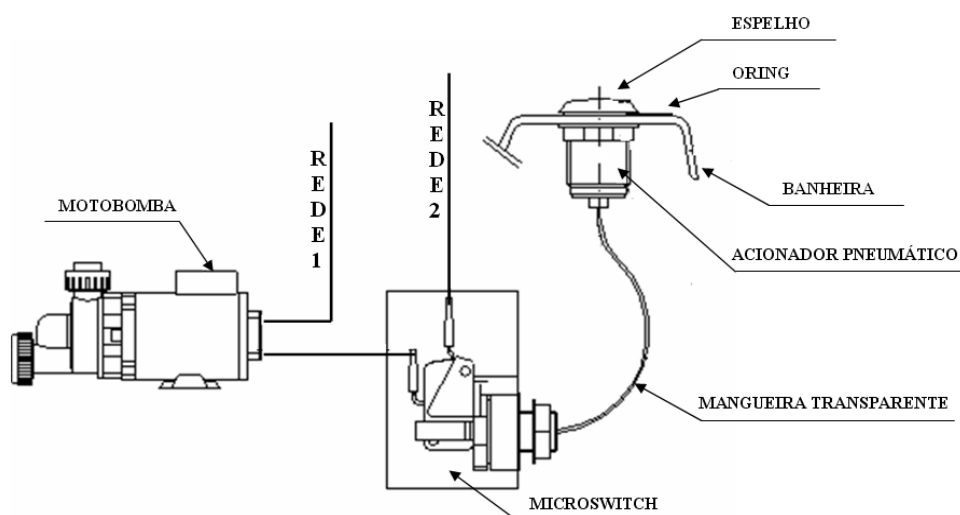

15 – INSTALAÇÃO ELÉTRICA AQUECEDOR DE PASSAGEM E MOTOBOMBA

(item padrão do modelo SPA Weekend Premium e Top line)

Componentes do Aquecedor Eletrônico 8 funções

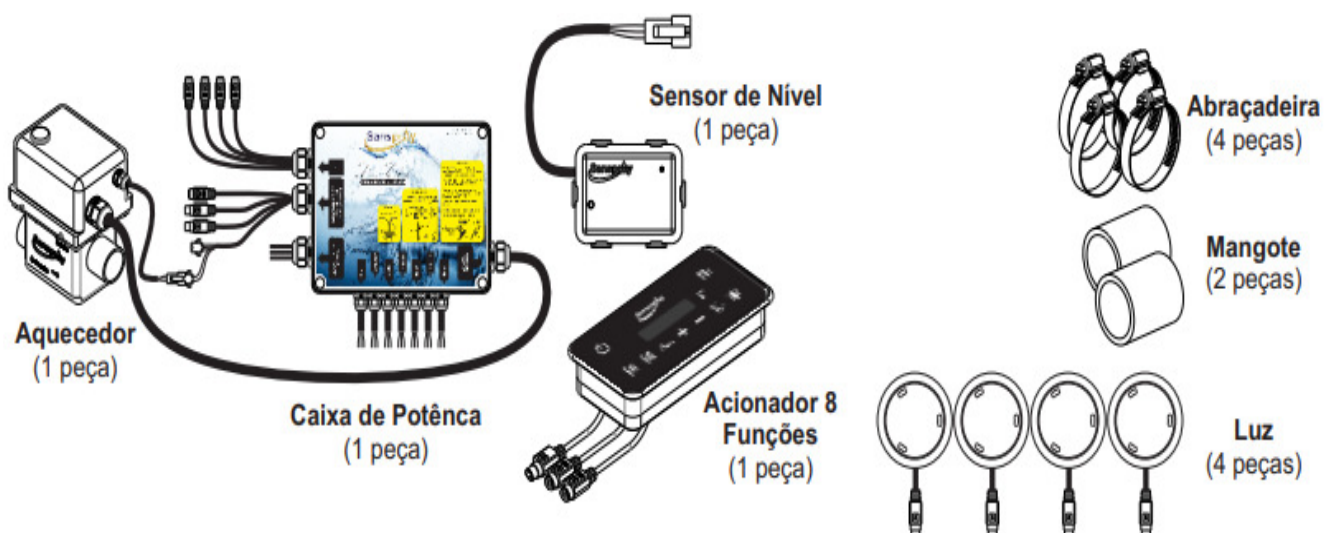

Atenção: Este equipamento **NÃO É BIVOLT**, verifique se a voltagem da rede elétrica é compatível com equipamento. Como em qualquer equipamento elétrico, na sua ausência prolongada (férias), ou em casos de temporais, desligar a chave geral (disjuntor). Em caso de dúvidas com relação a instalação, contate o fabricante do equipamento. A instalação do aquecedor deve ser realizada por pessoa qualificada, seguindo todas orientações deste manual, bem como todas as orientações da **NBR 5410** mais atual.

PARA SUA SEGURANÇA, nunca instale o aquecedor sem utilização de um disjuntor DR (corrente diferencial de 30 mA) exclusivo e sem aterramento adequado. Estes itens são indispensáveis para a segurança do usuário.

16 – CARACTERÍSTICAS ELÉTRICAS AQUECEDOR 8 FUNÇÕES

Especificações elétricas Aquecedores				
Potência tensão	Corrente Nominal (A)	Tensão Nominal (V)	Bitola do Fio de alimentação (MM ²)	Disjuntor DR (A)
Aquec. 8000W/220V	36,4	220	16	80
Aquec. 5000W/220V	22,7	220	16	63
Aquec. 4700W/127V	37,0	127	16	80

*Disjuntor compatível com a soma das cargas das motobombas

17 - INSTALAÇÃO ELÉTRICA 8 FUNÇÕES

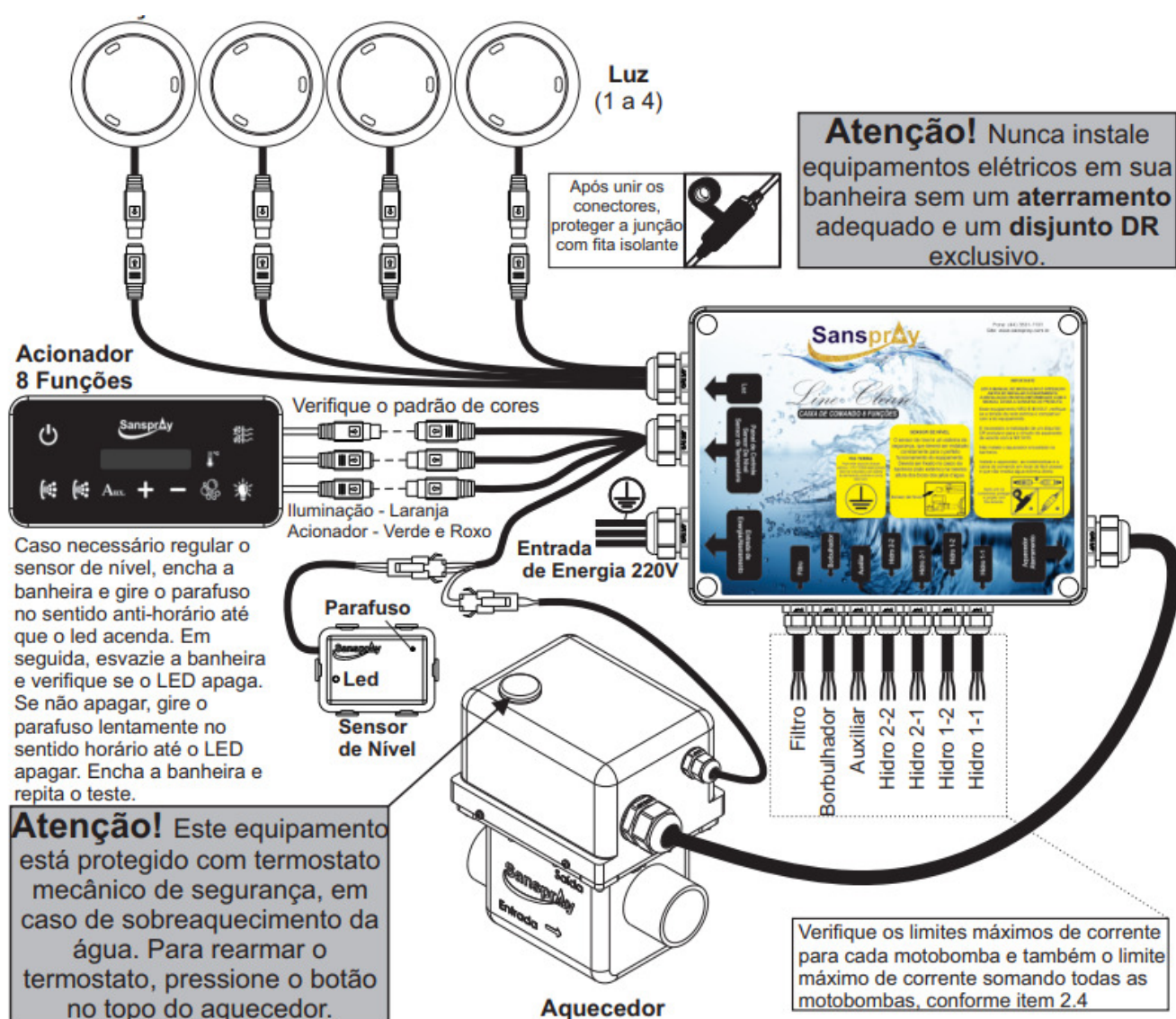

	Tensão nominal	Corrente máxima por motobomba (potência equivalente)	Corrente máxima somando as motobombas
Aquecedor 8000 W / 220 V	220 V	10,9 A (2,5 CV)	13,2 A
Aquecedor 5000 W / 220 V	220 V	10,9 A (2,5 CV)	21,8 A
Aquecedor 4700 W / 127 V	127 V	10,6 A (1,5 CV)	12,4 A

Nunca utilize motobombas com corrente nominal superior as descritas acima. Ao instalar mais de uma motobomba, a somatória das correntes nominais não pode ultrapassar o limite definido. A tensão da motobomba deverá ser a mesma da tensão nominal do aquecedor. A instalação elétrica deve ser realizada por profissionais qualificados.

18 – INSTALAÇÃO HIDRAULICA 8 FUNÇÕES

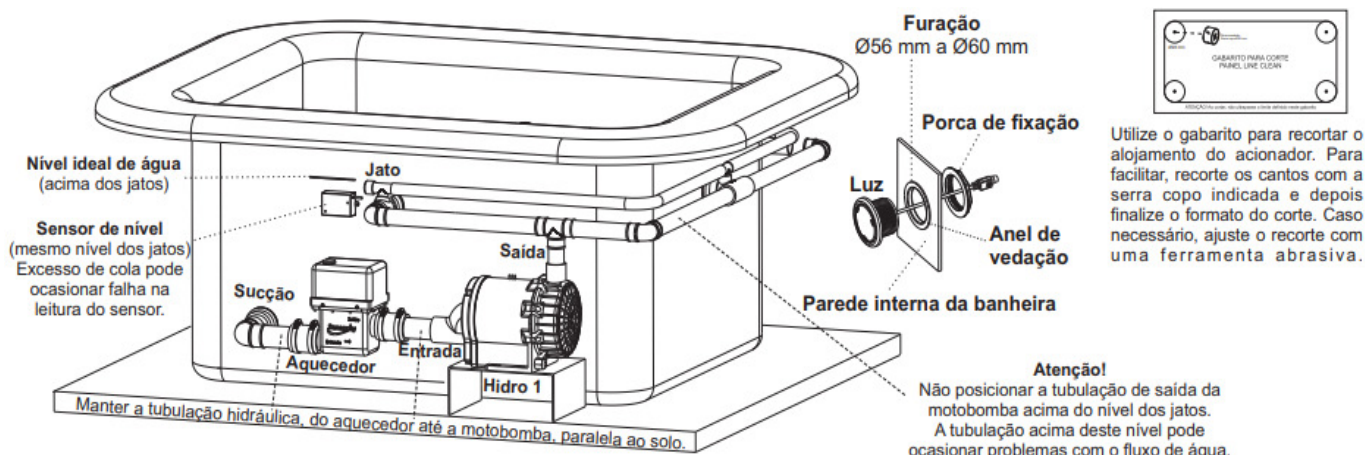

IMPORTANTE:

- A água precisa estar acima do sensor de nível para manter o sistema em funcionamento. Abaixo dele, o sistema é desligado automaticamente.
- Instalar sempre o Aquecedor e a Motobomba nivelados, em local de fácil acesso, ventilado e que não receba água externa direta (chuva, etc.).

19 - FUNCIONAMENTO DO PAINEL DE CONTROLE 8 FUNÇÕES

Quando acende em vermelho indica que a água está sendo aquecida





Liga / desliga a motobomba Hidro 2.

Liga / desliga a motobomba Hidro 1. Caso seja pressionado durante o processo de aquecimento, o sistema entrará em modo de resfriamento por 30 segundos e desligará a motobomba.

TEMP. ATUAL 32C — Temperatura atual da água
TEMP. PROG. 37C

Temperatura programada para o aquecimento.
Caso esteja indicando --°C, significa que o aquecimento está desabilitado.

 **Liga / desliga** o sistema. Caso seja pressionado durante o processo de aquecimento, o sistema entrará em modo de resfriamento por 30 segundos e desligará todo o sistema.

 **Aumenta** ou **diminui** a temperatura programada em 1°C a cada toque, programando o aquecimento de 20 a 40°C. Navega entre os modos de iluminação.

 Liga / desliga o **Borbulhador**

Aux. Liga / desliga a saída **Auxiliar**

 1° toque - liga o sistema de iluminação em modo alternância de cores
2° toque - pausa a iluminação na cor atual
3° toque retorna a alternância de cores.
Para desligar a iluminação, manter pressionado por alguns segundos. Para alternar entre os modos de iluminação, pressione + e -.

 **Filtro.** Pressione o botão de filtro para iniciar a configuração do processo de filtragem.

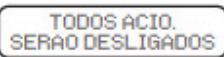
1°  Todos as demais saídas e motobombas serão desligadas

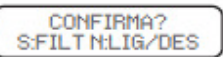
2°  Pressione o botão Filtro para confirmar ou o botão liga/desliga para cancelar

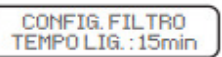
3°  Pressione as teclas + e - para definir o tempo de filtragem

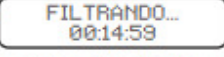
4°  O contador regressivo indica que o processo de filtragem está ocorrendo.

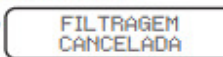
5°  para cancelar a filtragem, mantenha pressionado o botão liga/desliga

Controle do aquecedor

Encha a SPA com água até o nível ultrapassar a saídas dos jatos.

Pressione o botão LIGA/DESLIGA. Os primeiros números a aparecerem no visor indicam a versão do software, em seguida, será apresentada a temperatura atual da água. A Temperatura programada estará --°C, indicando que o sistema de aquecimento está desativado. Para iniciar o aquecimento, pressione o botão HIDRO 1 para acionar a motobomba do aquecedor. Em seguida pressione o botão para aumentar a temperatura (+) até atingir a temperatura desejada. Como segurança, o sistema circulará água por 30 segundos antes de ligar a resistência. Quando o sistema estiver em modo de aquecimento, o indicador no canto superior direito do visor acenderá em vermelho. Durante o aquecimento, é possível ajustar a temperatura programa para mais ou para menos, conforme a necessidade. Para desabilitar o sistema de aquecimento, pressione o botão para diminuir a temperatura (-) até que apareça o valor --°C.

20 - INSTRUÇÕES SOBRE O FILTRO

PAINEL INSTRUÇÃO FILTRO

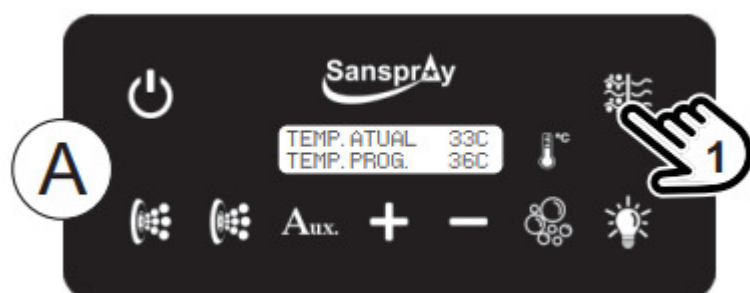

A.) Pressione o botão filtro (1)



B.) Todas as funções que estiverem ativas serão desligadas

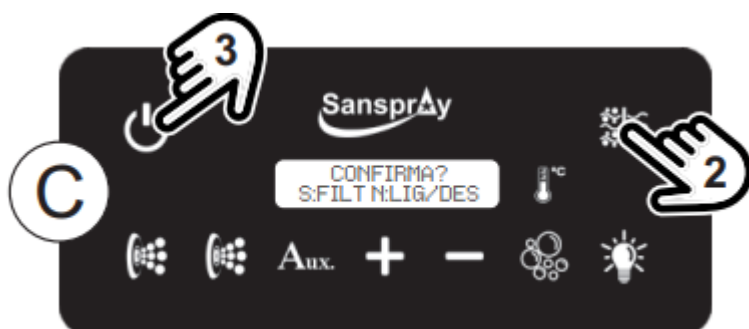

C.) Pressione filtro (2) para iniciar o processo de configuração da filtragem ou botão Liga/Desliga (3) para cancelar



D.) A informação FILTRO MANUAL aparecerá no visor



E.) Defina o tempo de filtragem, que pode variar de 15 a 60 minutos, pressionando botões + e - (4). Para confirma o tempo de filtragem e iniciar o processo do filtro, pressione o botão filtro (5)



F.) O visor mostrará o tempo restante para finalização do processo de filtragem

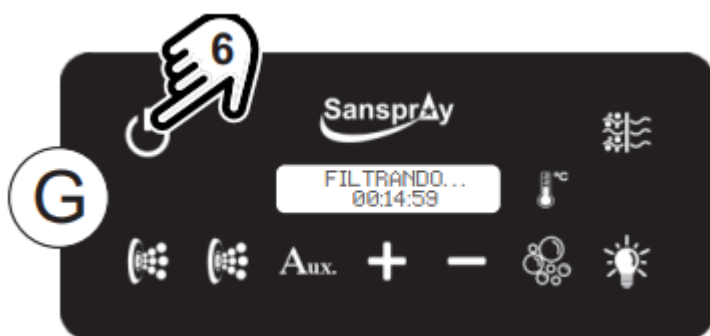

G.) Para cancelar o processo de filtragem, pressione o botão liga/desliga (6)

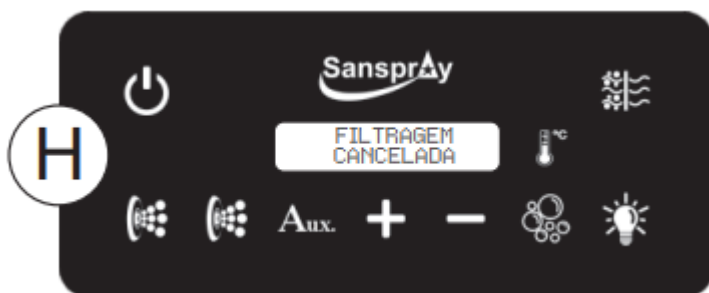

H.) A informação FILTRAGEM CANCELADA será mostrada no visor.

21 - INSTRUÇÕES SOBRE A ILUMINAÇÃO



Pressiona o botão para ligar o sistema de iluminação.

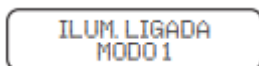

Para desligar a iluminação, manter o botão pressionado por alguns segundos.

Quando as luzes estiverem alternando suas cores, é possível travar em uma cor determinada cor pressionando o botão de iluminação no momento em que aparecer a cor desejada.

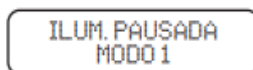

Para voltar a alternância de cores, basta pressionar novamente o botão de iluminação.

Para navegar entres os MODOS de iluminação, pressione novamente a tecla luz, a mesma pausará e logo em seguida liberará as teclas + e – para escolher o modo desejado.



Modo de iluminação

Modo 1: ciclo de cores padrão Sanspray

Modo 2: troca automática de cores

Modo 3: oscilação lenta de cores

Modo 4: oscilação rápida de cores

Modo 5: strobo azul

Modo 6: strobo verde

Modo 7: strobo vermelho

Modo 8: strobo branco

Modo 9: strobo amarelo

Modo 10: strobo violeta

Modo 11: strobo alternando cores básicas

Modo 12: strobo alternando todas as cores

Modo 13: oscilação rápida de cores e strobo.

22 - OZÔNIO

Nosso sistema de ozônio já vai instalado na sua SPA (exclusivo para o modelo SPA Montserrat Top Line).

O sistema é ligado quando é acionado a motobomba, pois o gerador é ligado na mesma linha de alimentação da motobomba, assim sempre que a motobomba for acionada o gerador também será ligado.

O sistema de ozônio é especialmente desenvolvido para ajudar a garantir a desinfecção da água da sua SPA, com total eficiência e segurança, além de eliminar as cloraminas, responsáveis pelo ressecamento da pele e cabelos.

O tratamento é feito na tubulação do circuito de filtração, e o pouco de ozônio que retorna para SPA volta rapidamente a forma de oxigênio.

Esse sistema proporciona a você e sua família conforto e saúde:

- Promove a desinfecção da água, eliminando bactérias, vírus e fungos;
- Elimina as cloraminas, impedindo ressecamento da pele e dos cabelos;
- Combate a ação de radicais livres, um dos principais causadores do envelhecimento precoce;
- Corpo e água ficam livres de odores desagradáveis;
- Impede a descamação de esmalte e unha;

Cuidado com a água

O ozônio, ao ser injetado na água, oxida a matéria orgânica e destrói microrganismos. Após agir, a molécula de ozônio volta a ser oxigênio. Como o ozônio reage muito rápido, não possui efeito residual na sua SPA. Por esse motivo, recomenda-se manter residual de cloro livre ou algum outro oxidante como tratamento secundário. Como o ozônio é responsável pelo “trabalho pesado”, menos oxidante será necessário para manter este residual.

23 - ITENS OPCIONAIS

DECK DE MADEIRA - OPCIONAL

O deck de madeira é um item opcional (adquirido aparte) para sua SPA Montserrat, ele é utilizado para dar o acabamento externo da SPA, substituindo o acabamento em alvenaria. É fabricado em madeira (Cedrinho, Angelim / Tauari) e pintado com verniz naval, ele pode ficar exposto em ambiente interno e externo.

IMPORTANTE: É fundamental que a superfície (Piso) onde o deck será instalado esteja nivelada. **A SPA deve ser assentada seguindo os mesmos passos do assentamento em alvenaria**, com diferença apenas no assentamento das bordas da SPA, que neste caso ficarão totalmente apoiadas sobre o deck:

- Faça o assentamento da SPA sobre um piso nivelado e dimensionado adequadamente para suportar a carga do produto cheio de água em pleno funcionamento;
- Faça um “colchão” com argamassa e logo a seguir apoie o fundo da SPA nivelando-a. Tome cuidado para que todos os pontos de contato com o piso sejam preenchidos;
- Faça as paredes de apoio com tijolinho comum e argamassa **sob todos os assentos** da SPA na largura desejada;
- Verifique se todos os assentos estão muito bem preenchidos junto ao piso e tijolinhos, eles devem estar totalmente preenchidos, apoiados sempre na sua própria base, evitando quebra e rachaduras na SPA;

PORTA DE INSPEÇÃO: O deck de madeira possui uma tampa de inspeção removível para possibilitar o acesso à motobomba, aquecedor e tubulações para realizar manutenções sempre que necessário. Para remoção da tampa, localize os parafusos de fixação, desrosqueie os e remova a tampa.

CUIDADOS COM DECK

A constante exposição a intempéries, como a radiação UV, chuvas e o vento, podem desgastar a madeira, para uma melhor conservação do produto, recomendamos a aplicação em todo o deck de um verniz naval apropriado, pois a impermeabilização contribui para aumentar a durabilidade do produto.

O tratamento deve ser feito com verniz naval, que deve ser reaplicado depois de lixar o deck a cada:

- 1 (um) ano, em caso de ambiente fechado com ausência de umidade, ou;
- 6 (seis) meses, em ambientes externos em contato direto com sol e chuvas.

Desenho Deck em Madeira

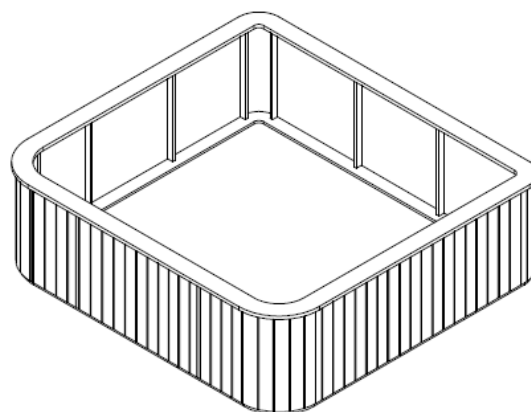
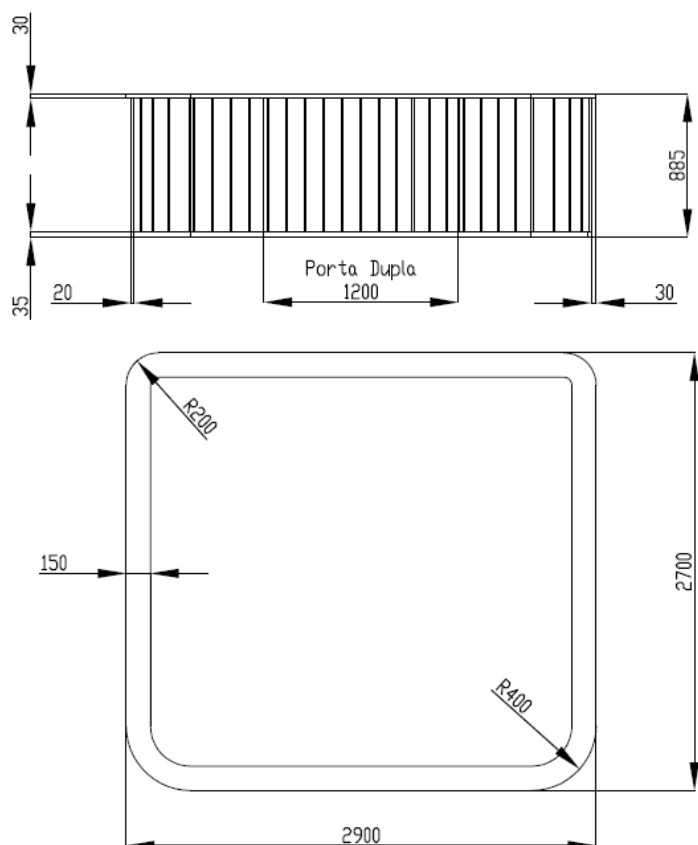

Dimensões Externa do Deck de Madeira

- Comprimento 2900 X 2700 X 885

TAMPÃO TÉRMICO – OPCIONAL

Com um acabamento nobre, o tampão térmico foi projetado para compor um ambiente sofisticado e paisagístico.

Sua finalidade é auxiliar na manutenção da temperatura da água da SPA e limpeza, e deve ser usado diariamente sobre a superfície da SPA, quando a mesma não estiver em uso, evitando assim que a água perca temperatura em contato com o meio ambiente. O tampão é dobrável, leve, de fácil limpeza e não deixa acumular água devido ao caimento em suas laterais.

Fabricado com materiais de primeira qualidade: corvin ecológico, vinil reforçado, isopor revestido e um tubo de reforço estrutural em aço galvanizado.



CAMADAS INTERNAS

1° CAMADA ISOPOR

REFORÇO - TUBO AÇO
GALVANIZADO

2° CAMADA ISOPOR



SISTEMA DE TRAVA

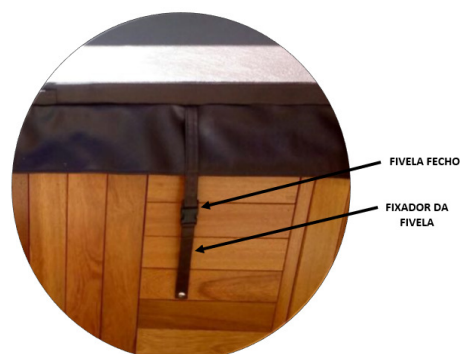

- Peso: 20kg

ATENÇÃO: Nunca suba em cima, coloque peso ou apoie qualquer material sobre o tampão térmico da SPA. O mesmo não é projetado para suportar cargas.

TAMPA ACESSO PARA INSPEÇÃO

Quando realizar a instalação da SPA, deixe uma tampa de Inspeção ventilada que permita o acesso aos equipamentos (motobomba, filtro, aquecedor, tubulações e acessórios da SPA), facilitando eventuais manutenções nestes equipamentos sempre que necessário.

A tampa de inspeção deve possuir aberturas em suas arestas para permitir a ventilação do local. O vão deve ter uma abertura mínima de 50 cm x 50 cm, possibilitando o acesso e ventilação na região dos motores.

24 - INSTRUÇÕES DE USO DA SPA

- Feche o ralo de fundo;
- Abra o registro de alimentação de água e encha a SPA até a água cobrir por completo os dispositivos de hidromassagem;
- Acionar o botão pneumático (modelo SPA Weekend Standard), para ligar a motobomba de hidromassagem;
- Ou acionar o botão painel de controle (modelo SPA Weekend Premium e Top Line), para ligar a motobomba de hidromassagem;
- Verifique se os dispositivos de hidromassagem estão em pleno funcionamento e se necessário regule a mistura água mais ar através das válvulas de controle de ar que estão na borda da SPA;
- Ligue o aquecedor e sistema de cromoterapia (modelo SPA Weekend Premium e Top Line), para checar se o funcionamento está correto. Aguarde a água chegar na temperatura programada e aproveite o seu banho;

Dica: os dispositivos de hidromassagem possuem uma esfera direcional do fluxo de água. Para direcioná-lo apenas faça uma pequena pressão contra a esfera e coloque-a na direção desejada

- Recomendamos que pessoas com cabelos compridos, evitem ficar próximo dos dispositivos de sucção da SPA, com o equipamento em funcionamento.

Mantenha os cabelos presos e longe dos dispositivos de sucção, assim como cordões e pulseiras.

- Crianças devem ser acompanhadas sempre por adulto responsável na utilização da SPA.

ATENÇÃO

- NÃO OBSTRUA OS DISPOSITIVOS DE HIDROMASSAGEM DURANTE O FUNCIONAMENTO DA SPA.
- DISPOSITIVO DE SUCÇÃO – MANTENHA A GRADE DE PROTEÇÃO LIVRE DE CABELOS, OU QUAISQUER OUTROS OBJETOS QUE POSSAM OBSTRUIR O FLUXO DE ÁGUA. SUA OBSTRUÇÃO PODERÁ DANIFICAR A MOTOBOMBA
- JAMAIS LIGUE A MOTOBOMBA DE HIDROMASSAGEM SEM TER ÁGUA NA SPA.

ATENÇÃO!

TENHA O MÁXIMO DE CUIDADO AO ENTRAR E SAIR DA SUA SPA, DEVIDO AS SUPERFÍCIES ESTAREM MOLHADAS E SEREM ESCORREGADIAS, EVITANDO ASSIM POSSÍVEIS ACIDENTES

LIMPEZA E MANUTENÇÃO

ATENÇÃO: Mantenha sempre o disjuntor desligado durante a limpeza.

- ✓ Para limpeza diária utilize sempre **PRODUTOS NEUTROS**, como sabão neutro ou detergente neutro com pano limpo, macio e umedecido ou esponjas (suaves). Enxague e seque com pano ou toalha macio e suave.
- ✓ Retire a poeira e a sujeira com um pano ou toalha de algodão limpo e seco.
- ✓ Nunca use limpadores, desengordurantes e produtos abrasivos tais como, palhas de aço ou tecidos com resíduos sólidos que acabarão riscando a superfície.
- ✓ Nunca use em sua SPA qualquer tipo de spray ou produtos químicos derivados de petróleo ou a base de álcool, amônia, soda cáustica ou cloro, assim como ácidos e solventes como acetona, benzeno, éter.
- ✓ Cuidado com esmaltes ou removedores de esmaltes de unhas e soluções para limpeza a seco.

- ✓ Evite colocar lâminas de barbear ou outros instrumentos cortantes sobre a superfície da SPA.
- ✓ Aplique periodicamente uma cera líquida (automotiva), realizando um polimento para manter o brilho da superfície da SPA, remover pequenos riscos superficiais e proteger o revestimento.
- ✓ Limpe o refil do filtro mensalmente, o tempo de vida útil do refil é de 1 ano.
- ✓ Mesmo quando SPA não for utilizada, recomenda-se pelo menos uma vez ao mês, encher a SPA e colocar a motobomba em funcionamento em um tempo mínimo de 20 minutos para evitar que as bombas travem.
- ✓ Consulte nosso atendimento ao cliente em caso de dúvidas.

LIMPEZA DO SISTEMA DA HIDROMASSAGEM (TUBULAÇÃO)

Recomendamos a cada 2 meses realizar a limpeza do sistema de hidromassagem. Quando houver uma frequência maior de utilização, deve-se efetuar a limpeza uma vez por mês.

- ✓ Encha a SPA com água quente (temperatura de banho) até cobrir os jatos.
- ✓ Adicione detergente neutro, em uma quantidade suficiente para espumação.
- ✓ Ponha a hidromassagem em funcionamento por 30 minutos.
- ✓ Em seguida esvazie a SPA e encha novamente com água fria e limpa.
- ✓ Ligue novamente por 10 minutos e esvazie a SPA.

MANUTENÇÃO DA QUALIDADE DA ÁGUA

A falta de manutenção da água da SPA resulta em condições insalubres para uso. É importante realizar o tratamento físico (filtragem) e químico (adição de produtos) na água regularmente para mantê-la em condições ideais de uso.

A Filtragem da água da SPA (tratamento físico) é feita pelo elemento filtrante (filtro cartucho) localizado no circuito hidráulico da SPA, sempre que a hidromassagem estiver em funcionamento. O filtro tem função de reter impurezas (pequenas partículas). Deve ser lavado mensalmente com detergente neutro e água corrente, dependendo da utilização da SPA deve ser trocado no prazo de 3 meses a 1 ano. A limpeza do filtro deve seguir seguinte processo:

- ✓ Desrosquei a cesto coletor do filtro e retire o cartucho.
- ✓ Lave o cartucho com água corrente e escova macia. Caso o cartucho esteja engordurado, mergulhe-o em um balde com uma solução de detergente neutro durante 1 hora, em seguida, enxague com água corrente.

A utilização do tampão térmico e do filtro na SPA ajudam na conservação da água, mas para armazená-la e mantê-la adequada para uso recomendamos realizar o tratamento químico, adquirindo no mercado kits ou sistemas de desinfecção e manutenção do PH da água **exclusivos para SPAS (sanitizantes, oxidantes e removedores de oleosidade)** que auxiliam na manutenção da água utilizando substâncias que fazem sua desinfecção, não permitindo a proliferação de microrganismos, e a tornam quimicamente balanceada, evitando irritações cutâneas e oftálmicas.

Adquira os kits de medição e manutenção e faça os testes para assegurar que os valores de alcalinidade, dureza e pH da água estejam dentro dos limites recomendados abaixo:

- **PH** entre 7,2 a 7,6 (levemente alcalino);
- **Alcalinidade total** deve situar-se entre 80 e 150 ppm;
- **Dureza** entre 100 e 250 ppm.

Devem-se seguir as instruções de uso e conservação recomendados pelo fabricante.

ETAPAS PARA TRATAMENTO QUÍMICO DA ÁGUA

- **Equilíbrio do pH** - Faça a medição do pH. O intervalo ideal de pH é de 7,2 a 7,6 e se os valores obtidos no teste forem diferentes desses, ajuste-o utilizando um redutor ou elevador de pH.

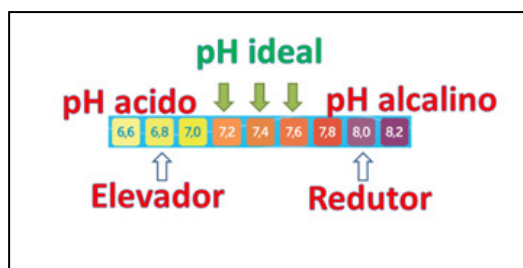

O Redutor de pH tem por função equilibrar o pH da água reduzindo o pH (alto – acima 7,6) para neutro. Já o Elevador de pH tem por função equilibrar o pH da água aumentando o pH ácido (baixo – abaixo 7,2). Essas medidas para deixar pH neutro, evitam irritações nos olhos e pele dos usuários, e até mesmo corrosão nos equipamentos.

- **Sanitização** - A função do processo de sanitização é eliminar micro-organismos e matéria orgânica nociva à saúde. Prevenir e diminuir a ocorrência de doenças provocadas por bactérias e contaminantes normalmente encontrados na água. Consiste em adicionar à água sanitizantes e oxidantes que removam matéria orgânica, microrganismos e bactérias potencialmente prejudiciais à saúde.
- **Decantador** - Tem como função decantar as partículas finas que normalmente ficam na superfície da água, deixando a água cristalina e límpida. Ao decantar pode-se retirar partículas com auxílio de peneira.

DRENAGEM DA ÁGUA

Quando houver sujeiras que filtro ou produtos químicos, não conseguem remover, torna-se necessário remover a água da SPA, e também recomendamos no período de 3 a 6 meses substitua a água da SPA, esse tempo varia de acordo com a frequência de utilização.

Procedimento de drenagem consiste em abrir a válvula do ralo de fundo da SPA e esperar esvaziar a água. Caso fiquem pontos com água, retirar com pano seco e limpo.

25 - POSSÍVEIS RISCOS À SAÚDE

Uso Adulto

- A temperatura da água para ser considerada segura a saúde de usuários adultos, nunca deverá exceder a 40°C.
- Gestantes devem consultar seu médico antes de usar o SPA, pois a água em temperatura elevada tem um alto potencial para causar graves danos durante os primeiros meses da gravidez. Mulheres grávidas devem limitar o uso do SPA com temperaturas maiores que 38°C e por tempos prolongados.
- Pessoas que sofrem de doenças do coração, pressão alta ou baixa, problemas nos sistemas circulatórios ou diabetes devem consultar um médico antes de usar o SPA.

- A ingestão de bebidas alcoólicas ou de medicamentos antes ou durante o uso do SPA pode conduzir a inconsciência com a possibilidade de ocorrer afogamento, também pode aumentar consideravelmente o risco de hipertermia no SPA.
- Pessoas que usam medicamentos devem consultar um médico antes de usar o SPA, pois alguns medicamentos podem induzir a sonolência, enquanto outros medicamentos podem afetar os batimentos cardíacos, pressão sanguínea e circulação.

Uso infantil

- Temperaturas mais baixas são recomendadas para crianças quando o uso do SPA exceder a 10 minutos

Hipertermia

Imersão prolongada em água quente pode induzir a hipertermia. A hipertermia ocorre quando a temperatura interna do corpo alcança um nível mais alto que a temperatura normal “37°C”, ocorrendo devido a imersão prolongada em água quente.

Os sintomas de hipertermia incluem:

- Sonolência;
- Letargia;
- Aumento na temperatura interna do corpo.

Os efeitos da hipertermia incluem:

- O corpo passa a não perceber mais o calor.
- O não reconhecimento da necessidade de sair do SPA.
- Inabilidade física para sair do SPA.
- Perigo fatal em mulheres grávidas.
- Inconsciência com perigo de se afogar.

25 - SOLUÇÃO DE PROBLEMAS

PROBLEMA	CAUSAS PROVÁVEIS	SOLUÇÕES
E1 Sem Água	Falta de água na banheira SPA	Encher a banheira até atingir o nível do sensor. É recomendado instalar na mesma altura dos jatos mais altos.
	Sensor de nível fixado com uma camada muito espessa de cola	Retirar a cola antiga e fixar novamente o sensor na lateral da banheira utilizando uma camada mais fina na cola
	Sensor de nível solto, não fixado adequadamente na lateral da banheira	Fixar adequadamente o sensor na lateral da banheira, de preferência, na mesma altura dos jatos mais altos
	Parede de SPA muito grossa	Neste caso, é preciso diminuir a espessura do SPA até que o sensor possa operar normalmente
	Sensor de nível desregulado	Regular o sensor de nível
E 2 Falha Aquec.	Falha da motobomba durante o aquecimento	Substituir a motobomba ou realizar reparos para que o mesmo esteja em plena condição de uso
	Sistema de aquecimento ligado sem água na banheira (somente em caso de sensor de nível)	Encher a banheira até o nível necessário, até cobrir os jatos de hidromassagem
	Água da banheira muito quente, proveniente de sistema de aquecimento solar, a gás ou de outra fonte externa	Esvaziar parcialmente a banheira e completar o nível com água mais fria. Manter pressionado o botão da hidro para que a água circule no interior do bojo até que o E3 deixe de ser exibido no painel

E3 Temp. Alta	Disjuntor desliga durante o processo de aquecimento. Quando o usuário religa o disjuntor, a água no interior do bojo ainda está muito quente	Caso a temperatura da água na banheira esteja ambiente, basta manter pressionado o botão da hidro para que a água circule no interior do bojo até que o E3 deixe de ser exibido no painel
	Sistema de controle de temperatura apresenta problema	Neste caso, é preciso solicitar a assistência técnica
	Falha da motobomba durante o aquecimento	Substituir a motobomba ou realizar reparos para que os mesmos estejam em plena condição de uso
E 4 Sensor de temp.	Fios rompidos sensor de temperatura	Neste caso, é preciso solicitar a assistência técnica
Não está aquecendo	Disjuntor subdimensionado desarmando durante o uso, desarmando também o termostato	Rearmar termostato pressionando botão na parte superior do bojo do aquecedor
Motobomba não liga	Problema com a emenda dos cabos de alimentação da motobomba ou conectores do acionador com aquecedor com mal contato	Corrija a alimentação elétrica da motobomba, ou verifique se a junção do conector do acionador com o aquecedor está bem encaixada e isolada. Verifique se os pinos internos do conector não estão tortos
Demora para atingir a temperatura de banho desejado	Volume de água a ser aquecida na banheira é muito grande ou a temperatura ambiente / água muito baixa	Aguarde um tempo para iniciar seu banho de hidromassagem
	Fiação inadequada	Peça a um electricista de sua confiança para verificar se a sua fiação está de acordo com este manual
	Tensão baixa	Peça a um electricista de sua confiança para verificar se a tensão está baixa. Caso afirmativo, contate a concessionária de energia elétrica de sua região.

Diminuição no fluxo de água dos pontos de jatos de hidromassagem	Obstruções nos pontos de hidro devido à presença de corpos estranhos alojados na parte posterior do espelho cromado da hidro	Remover espelhos cromados para realizar remoção dos possíveis corpos estranhos e verificar possíveis obstruções na tubulação dos pontos de hidromassagem
	Obstrução do sistema de filtragem	Remover o filtro cartucho, alojado na parte inferior da SPA e realize limpeza em água limpa e corrente.

Central de Atendimento ao Cliente Ouro Fino: Segunda a Sexta-Feira, das 07:00 às 16:30 horas.

Tel.: (11) 2179-6161

E-mail: sac@ourofino.com.br

E-mail: assistencia2@ourofino.com.br

GUARDE SUA NOTA FISCAL E ANTES DE EFETUAR CONTATO TENHA A MESMA EM MÃOS